

»welding equipment



Kamesh
Welding

www.kameshwelding.com

Ürün **Katalođu** / Product Catalogue

Kırmızı Çizgimiz; KAYNAK!
Our Red Line; WELDING!



HAKKIMIZDA

Kamesh Welding kaynak konusunda en az 15 yıllık tecrübe sahibi ve deneyimli uzman bir kadro tarafından 2012 yılında kaynak otomasyon sektöründe faaliyetlerine, Türkiye'nin önemli sanayi şehirleri arasında bulunan Konya'da başlamıştır.

Kamesh Welding imalata başladığı ilk günden günümüze kadar ülkemizin ve Dünyanın dört bir yanında birden farklı sektöre, almış olduğu makina siparişlerinin teslimatını başarıyla gerçekleştirmiştir.

Kamesh Welding'in üretimini yaptığı bazı makineler ise şunlardır; L tipi pozisyoner, hidrolik pozisyoner, dişlili pozisyoner, manşon kaynak makinası, zincirli çevirici, boru çevirici, kolon bom sistemleri ve dairesel kaynak sistemleri siz kıymetli müşterilerimizin ihtiyaçlarını optimum seviyede çözümlerimizle karşılamaktayız.

Kamesh Welding piyasada eksikliği çokça hissedilen satış öncesi teknik ve lojistik destek ile satış sonrası servis ve yedek parça ihtiyaçlarını da karşılamayı kendisine ilke edinmiş bir kuruluştur.

ABOUT US

Kamesh Welding was established by a more than 15-year experienced staff in the field of welding automation in 2012 in Konya, one of the largest industrial cities in Turkey.

Since the first day of manufacturing, Kamesh Welding has received many orders from many sectors all over the world and has successfully delivered.

Some machines produced by Kamesh Welding are as follows; L type positioner, hydraulic positioner, geared positioner, fitting welding machine, chain type rotator, conventional rotator, column boom systems, and circular welding systems. Also, Kamesh Welding fulfills the needs of customers at the optimum level with customized production machines in line with customer demands.

Kamesh Welding is a company that has adopted the principle of meeting the pre-sales technical and logistic support and after-sales service and spare parts needs, which are often lacking in the market.



İÇİNDEKİLER / CONTENTS

Doğrusal Kaynak Makinası / Longitudinal Welding	1-2
Dairesel Kaynak Makinası / Circular Welding Machine	3-4
Manşon Kaynak Makinası / Fitting Welding Machine	5-6
Bom Kaynak Makinası / Boom Welding System	7-8
Kolon Bom Sistemleri / Column&Boom Systems	9-10
Konvansiyonel Rotator / Conventional Rotators	11-12
Kendinden Ayarlı Rotatör / Self Alining Rotators	13-14
Boru Çevirici / Pedestal Pipe Bender	15-16
Biopsi Kaynak Makinası / Automatic Girth Seam Welding Machine	17-18
Döner Tabla / Turn Table	19-20
Dişlilili Kaynak Pozisyoneri / Gear Welding Positioner	21-22
Hidrolik Kaynak Pozisyoneri / Hydraulic Welding Positioner	23-24
L Tip Kaynak Pozisyoneri / L - Type Welding Positioner	25-26
Şase Kaynak Makinesi / Chassis Welding Machine	27-28
Şase Kaynak Pozisyoneri / Chosis Weiding Positioner	29-30
Kiriş Kaynak Makinesi / Beam Welding System	31-32
Zincirli Çevirici / Chain Type Rotator	33-34
Çaplama Kaynak Makinesi / Clamping and Welding Machine	35-36
Köprülü Kaynak Sistemi / Elliptical Tank Welding Line	37-38

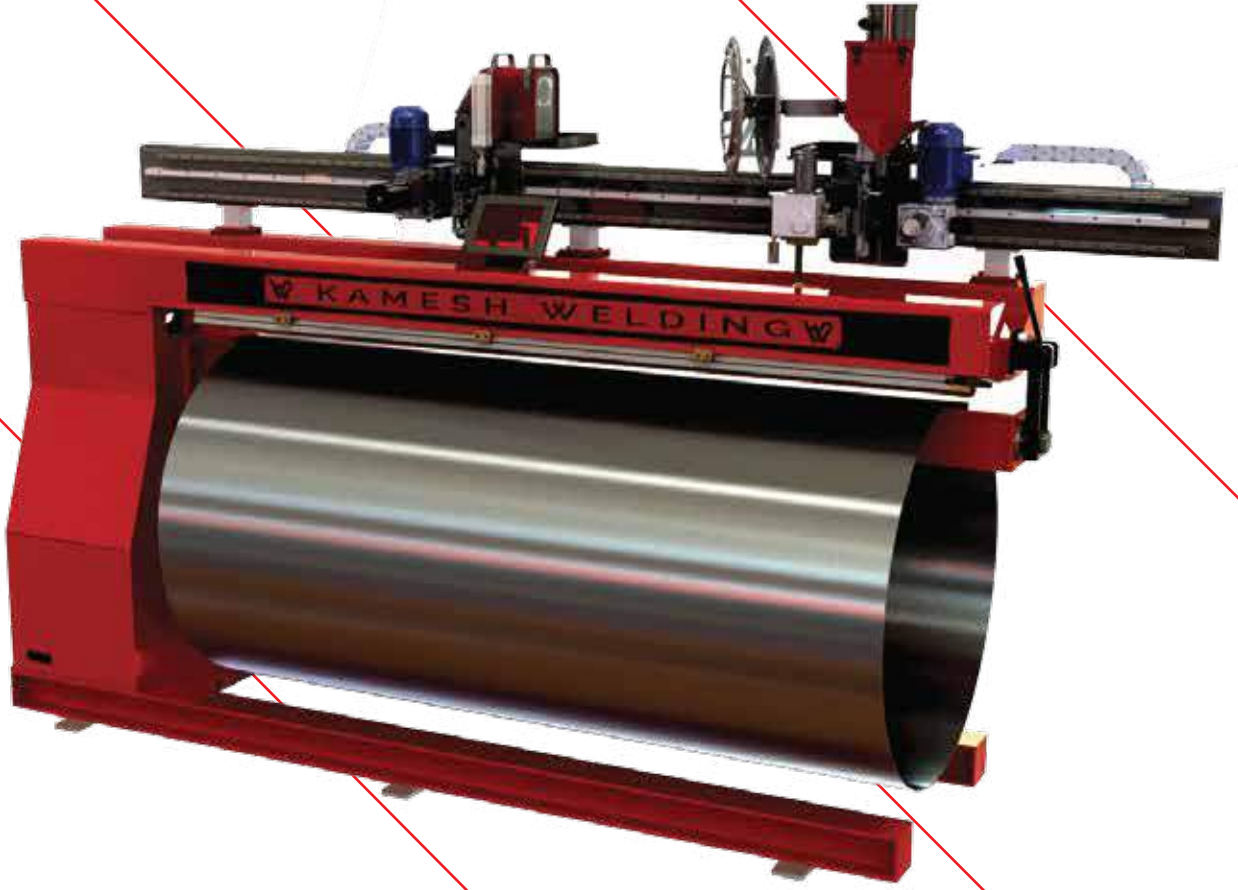

Doğrusal Kaynak Makinası

Boy Kaynak Makinamız; silindirik, konik ve dikdörtgen şekilde bükülmüş iş parçalarını ve düz plaka halindeki sac ve levhaları boy kaynağı yapmanız üzere tasarlanmıştır. 100-3000 mm çap arasındaki iş parçaları değişik makina tipleri üzerinde rahatlıkla kaynatılabilmektedir. Kaynaklarınız içten ve dıştan yapma özelliği sunan makinamız 1 metre uzunluktan 4 metre uzunluğa kadar imal edilmektedir. Bazı özel durumdan uzunluk daha çok artabilmektedir. Şu anda minimum 0,60 mm et kalınlığındaki iş parçaları kaynatılabilmektedir. Tozaltı uygulamalarında et kalınlığı 20-25 mm 'ye kadar çıkmaktadır. Boyler, termosifon, güneş enerjisi kazanları, soğutma tankları, doğalgaz bacaları, Lpg tüpleri vb. malzemelerin boy kaynakları bu makina üzerinde yapılmaktadır. Tozaltı, gazaltı, tig vb. kaynak sistemleri makinamızla senkron çalışmaktadır.

Longitudinal Welding Machine

Longitudinal Welding Machine is designed to provide Longitudinal Welding for parts that are bent in the forms of cylindrical, conical and rectangular as well as the sheet metals in the form of plates. Parts with the diameter of 100 – 3000 mm can easily be welded on different machine types. Machine with internal and external welding feature is manufactured with lengths ranging from 1 meter to 4 meters. For certain special conditions the machine length may increase as well. Currently, the parts with minimum thickness of 0,60 mm can be welded. The thickness may go up to 20-25mm for the submerged welding applications. The longitudinal welding of the material and items such as the boilers, bath heaters, solar energy boilers, cooling tanks, natural gas chimneys, LPG tanks etc are made on this machine. The welding systems such as submerged, gas metal and TIG work in sync with our machine.

Doğrusal Kaynak

Longitudinal Welding



TEKNİK ÖZELLİKLER / Technical Details	KWBKM-1000	KWBKM-1500	KWBKM-2000	KWBKM-3000
Malzeme Çapı / Workpiece Diameter (Min.Max/mm)	100-650	150-650	250-800	350-800
Maksimum İş Parçası Boyu / Workpiece Length (mm)	1000	1500	2000	3000
Malzeme Kalınlığı / Material Thickness (mm)	0,6-10	0,6-10	0,6-10	1-10
Sıkma Gücü / Pressing Power (bar)	8	8	8	8
Elektrik Gücü / Input Power	380 v-50 Hz	380 v-50 Hz	380 v-50 Hz	380v-50 Hz
Kaynak Hızı / Welding Speed (mm/min)	0-2000	0-2000	0-2000	0-2000
Boştaki Hızı / Free Speed (mm/min)	3000	3000	3000	3000
Ölçüler / Dimensions (mm)	2100x2000x1200	2700x2100x1200	3250x2500x1200	4250x2500x1200
Renk / Color	Kırmızı - Siyah Red -Black	Kırmızı - Siyah Red -Black	Kırmızı - Siyah Red -Black	Kırmızı - Siyah Red -Black
Kaynak Yöntemi / Welding Method	TIG/Gazaltı/ Tozaltı - Tig /Migmag/Saw	TIG/Gazaltı/ Tozaltı - Tig /Migmag/Saw	TIG/Gazaltı/ Tozaltı - Tig /Migmag/Saw	TIG/Gazaltı/ Tozaltı - Tig /Migmag/Saw
Ağırlık / Weight (kg)	1200	1600	2350	3000

Dairesel Kaynak Makinası

Circular Welding
Machine

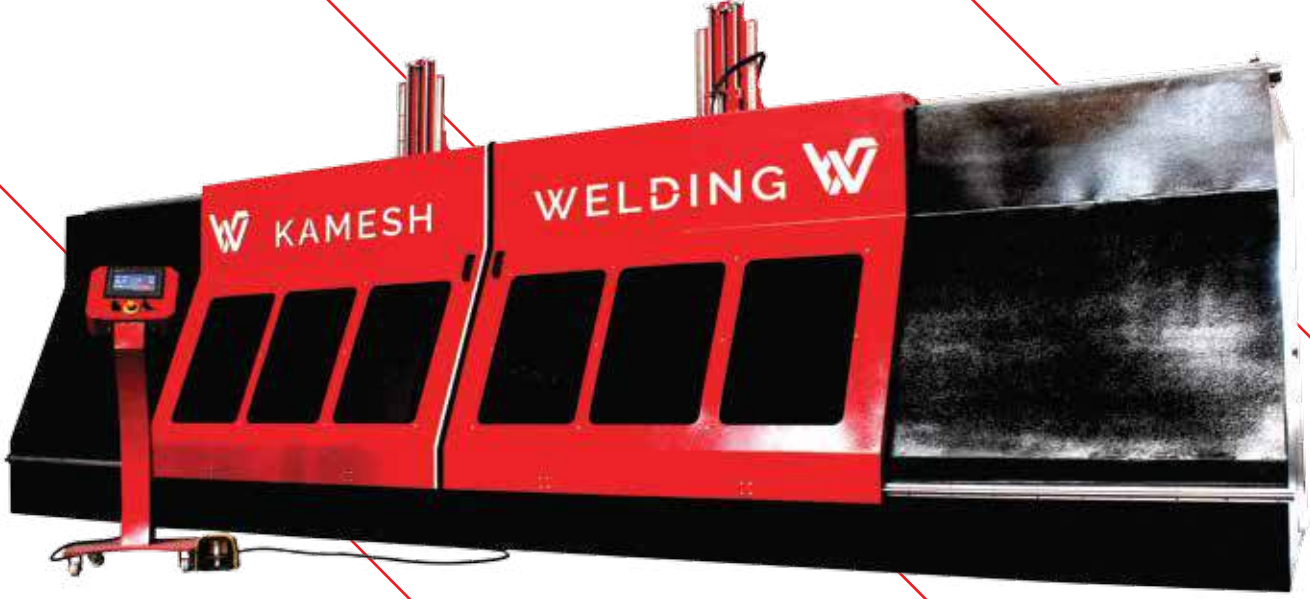

Dairesel Kaynak Makinası

Makinemiz temel olarak bir şase, dönen bir mil kutusu, giriş, pnömomatik punta, bir kaynak torçu pnömomatik kaldırma mekanizması, kaynak torçu ayarlama mekanizması ve otomatik kaynak kontrol sisteminden oluşur. Makine, uygun bir kaynak makinesi ile her türlü dairesel kaynak için kullanılabilir. Bu ekipman esas olarak farklı malzemeler, boyutlar ve şekillerdeki iş parçalarının yüksek kaliteli çevresel kaynağı için kullanılır. Bu makineler genellikle gaz silindirleri, miller, amortisörler, susturucular, boru flanşları, hidrolik silindirler, su depoları, yakıt depoları gibi ürünlerin kaynaklanması için kullanılır. Makine, müşterinin ihtiyacına göre ikiden fazla kaynak torçu ile kurulabilir ve aynı anda kaynak yapılabilir.

Circular Welding Machine

This machine is mainly composed of a machine bed, a rotating spindle box, a beam, a pneumatic tailstock, a welding torch pneumatic lifting mechanism, a welding torch adjusting mechanism and automatic welding controller. The machine can be used for automatic welding of all kinds of ring welds with a suitable welding power source. This equipment is mainly used for high quality circumferential seam welding of workpieces of different materials, sizes and shapes. These machines are widely used for welding products such as gas cylinders, drive shafts, shock absorbers, mufflers, pipe flanges, hydraulic cylinders, water tanks, fuel tanks. The machine can be installed with more than two welding torches according to the customer's needs and welded at the same time.

Dairesel Kaynak Makinası

Circular Welding
Machine



TEKNİK ÖZELLİKLER / Technical Details	KWDKM-1000	KWDKM-1500	KWDKM-2000	KWDKM-3000
Malzeme Çapı / Material Diameter (Min.Max/mm)	100-650	100-650	100-650	100-650
Maksimum İş Parçası Boyu / Workpiece Length (mm)	1000	1500	2000	3000
Çevirme Motoru / Converter Motor (kW)	0,37	0,37	0,37	0,37
Ayna Çapı / Bevel Drive Diameter (mm)	200	200	200	200
Punta Tipi / Center Type	5 mors	5 Mors	5 Mors	5 Mors
Malzeme Ağırlığı / Material Weight (kg)	400	400	600	800
Ölçüler / Dimensions (mm)	1350x2200x1500	1350x2900x1500	1350x3750x1600	1350x4750x1600
Renk / Color	Kırmızı - Siyah Red - Black	Kırmızı - Siyah Red - Black	Kırmızı - Siyah Red - Black	Kırmızı - Siyah Red - Black
Kaynak Yöntemi / Welding Method	TIG-Gazaltı-Tozaltı Tig-Migmag-Saw	TIG-Gazaltı-Tozaltı Tig-Migmag-Saw	TIG-Gazaltı-Tozaltı Tig-Migmag-Saw	TIG-Gazaltı-Tozaltı Tig-Migmag-Saw

Maşon Kaynak Makinesi

Fitting Welding
Machine



Mason Kaynatma Makinası

Maşon kaynağı yapmak için tasarlanmıştır. Mekanik ve yazılımlı takip olarak iki tipte üretilmektedir.

Mekanik takip: Kaynak yapılacak maşonun yapısına uygun bir klavuz maşon kullanılmalıdır.

Yazılımlı takip: Ana boru ve maşonun çapları ekrana yazılır ve dönüş, radüs gibi hareketler sistem tarafından otomatik hesaplanır. Herhangi bir klavuza ihtiyaç duymaz. Bütün kontroller dokunmatik ekrandan yapılır. Kaynak modları veya diğler ayarlar daha sonra kullanılmak üzere kaydedilebilir.

Fitting Welding Machine

Designed to weld fittings. It is produced in 2 types as mechanical tracking and PLC tracking.

Mechanical Tracking: A guide piece should be used according to the fitting shape. The system tracks this part during welding.

PLC Tracking: The system automatically calculates the rotation radius when main pipe and small pipe diameters are written on the touch screen. PLC and touch screen are used to control the whole machine. Welding mode and specification can be preset and stored.

Maşon Kaynak Makinesi

Fitting Welding
Machine



TEKNİK ÖZELLİKLER / Technical Details	KWMKM-650
Maşon Çapı / Pipe Fitting Diameter (mm)	10-100
Maşon Yüksekliği / Pipe Fitting Diameter Height (mm)	20 - 80
Maşon Kaynatılacak Gövde Çapı Maksimum/ Max.Body Diameter (mm)	650
Ebatlar / Dimensions (mm)	750x1400x2600
Giriş Gücü / Input Power	380v-50 HZ
Ağırlık / Weight (kg)	850
Renk / Color	Kırmızı - Siyah Red - Black



Boom Kaynatma Makinası

Bom kaynak makinesi mobil bomların kaynağında kullanılır. Makine üzerinde bomların sabitlenmesini sağlayan hidrolik kelepçeler bulunur. Bu, kaynak sırasında bomun bükülmesini veya esnemesini önler. PLC ekran ile kontrol edilebilir. Makinede yatay kaydırma sistemi vardır ve bu sisteme entegre edilen hidrolik çeneler, iş parçalarının titreşimsiz ve sabit kalmasını sağlar. Böylece bom kaynak makinesi hareket eder ve operatörün seçtiği bölümlere kaynak yapılmasını sağlar.

Boom Welding System

Boom welding machine is generally used for welding of mobile crane booms. Boom is fixed by hydraulic clamps, which enable easy holding of the booms on the machine. This prevents boom from twisting or bending during welding. It can be controlled by plc screen on the machine. The machine has a horizontal slide system and the hydraulic jaws integrated to this system ensure that the workpieces remain vibration-free and stable. In this way, the boom welding machine moves and welds to the sections chosen by operator.

TEKNİK ÖZELLİKLER / Technical Details	KSKM 18
Flanş Geniřliđi / Flange Width (mm)	110 - 1000
Üst Flanş / Top Flange Widht (mm)	100 - 700
Profil Yüksekliđi / Web Height (mm)	200 - 1000
Profil Kalınlıđı / Web Thickness (mm)	5 - 40
Üst Flanş Kalınlıđı / Top Flange Thickness (mm)	5 - 40
Kiriş Uzunluđu / Beam Lenght (mm)	18000
Makine Komple Uzunluk / Machine Total Lenght (mm)	21000
Geniřlik / Widht (mm)	2200
Yükseklik / Height (mm)	3200
Ađırlık / Weight (kg)	1800
Renk / Color	Kırmızı-Siyah/Red-Black



Kolon Bom Sistemleri

Kolon Bom Sistemi, dairesel ve boyuna kaynak gibi çeşitli kaynak yöntemleri ile metal kapları, çelik konstrüksiyon gibi iş parçalarını tüm yönlerde kaynak yapabilen özel bir makinedir. Sabit veya hareket edebilen opsiyonları kullanıcı tarafından ihtiyaca göre seçilebilir. Operatör TIG, MIG, SAW, vb. gibi farklı kaynak makinelerini bağlayarak mükemmel kaynak çözümleri sunar.

Colon&Boom Systems

Column Boom is a special machine, which can weld the metal vessels, steel construction in all orientation by various welding methods such as circumferential and longitudinal welding line. Free standing base or motorized travel carriage can be picked by the user according to their requirements. By mounting different welding system, such as sub arc welding, TIG, MIG, SAW etc, the user can achieve fully automatic welding functions, which not only provide perfect welding solutions but also save labor and time.

Kolon Bom Sistemleri

Colon&Boom
System



TEKNİK ÖZELLİKLER / Technical Details	KWKBS2X2	KWKBS3X3	KWKBS4X3	KWKBS4X4	KWKBS4X5	KWKBS5X4	KWKBS5X5
Maksimum Bom Taşıma Kap. / Max.Load Capacity (kg)	300	300	300	300	300	300	300
Bom Altı Minimum Yükseklik / Min.Height Under Bom (mm)	750	750	900	900	900	900	900
Maksimum Tank Kaynatma Çapı / Maximum Tank Boiling Diameter (mm)	2000	3000	4000	4000	4000	5000	5000
Maksimum Bom Uzama Boyu / Maximum Boom Extension Length (mm)	2000	3000	3000	4000	5000	4000	5000
Kolon Dönme Açısı / Column Rotation Angle (°)	270	270	270	270	270	270	270
Toplam Yükseklik / Total Height (mm)	3250	3250	5200	5200	5200	6500	6500
Bom Komple Boyu / Boom Length (mm)	2550	3400	3400	4450	5500	4450	5800
Asansör Motoru / Elevator Power (kW)	1.1	1.1	1.1	0.55	1.1	1.1	1.5
Renk / Color	Kırmızı - Siyah Red - Black	Kırmızı - Siyah Red - Black	Kırmızı - Siyah Red - Black	Kırmızı - Siyah Red - Black	Kırmızı - Siyah Red - Black	Kırmızı - Siyah Red - Black	Kırmızı - Siyah Red - Black
Kaynak Yöntemi	TIG-Gazaltı-Tozaltı Tig-Migmag-Saw	TIG-Gazaltı-Tozaltı Tig-Migmag-Saw	TIG-Gazaltı-Tozaltı Tig-Migmag-Saw	TIG-Gazaltı-Tozaltı Tig-Migmag-Saw	TIG-Gazaltı-Tozaltı Tig-Migmag-Saw	TIG-Gazaltı-Tozaltı Tig-Migmag-Saw	TIG-Gazaltı-Tozaltı Tig-Migmag-Saw



Konvansiyonel Rotatörler

Rotatörler (çeviriciler): Kaynaklı imalatı bulunan tüm fabrika ve atölyelerde kullanılmaktadır. 500-6000 mm çapındaki ve hatta bazı özel durumlarda daha büyük çaplarda kazan, tank, boru , varil, rüzgar enerjisi trübün direkleri vb . iş parçalarının çevrilmesinde ve kaynağında kullanılmaktadır. Çelik ve poliüretan tekerli olarak imalat edilmektedir. Çelik tekerli çeviricilerimiz yüksek ısıya daha dayanıklıdır. Kolon-bom sistemleriyle senkron çalışabildiği gibi bağımsız olarak çalışabilmektedir. 1 ton çevirme kapasitesinden başlayıp 250 ton çevirme kapasitesine çıkmaktadır. Çeviricilerimiz üzerindeki kablolu uzaktan kumanda vasıtasıyla kullanımı ve kontrolü son derece kolay ürünlerdir. Bu sistemler sabit ve yürüyüşlü olarak tercih edilebilir. Tozaltı, gazaltı ve tig kaynak gibi uygulamalarda kullanma imkanı sunar. Tonaja göre teker çaplarımız değişiklik gösterir.

Conventional Rotators

This machine is used in all factories and workshops, where welded manufacturing process is performed. It is used for the rotation and the welding of the work parts with the diameter of 500 - 6000 mm such as boilers, tanks, pipes, barrels, poles for wind energy turbines (or oversized parts with larger sizes). It is manufactured with steel and polyurethane wheels. The steel wheeled rotators has more resistance against the heat. It can work in sync with our Colomn-Boom System they can also run independently. The rotation capacity starts from 1 ton and may reach up to 250 tons. Our rotators are easy to use and control with their wired remote control. Those systems may be preferred as fixed or mobile. They can be used for welding applications such as submerged arc, gas metal arc and TIG. Our wheel diameters may vary depending on the weight.

Konvansiyonel Rotator

Conventional Rotators



TEKNİK ÖZELLİKLER / Technical Details	KWROT05	KWROT010	KWROT020	KWROT030	KWROT040	KWROT050
Çevirme Kapasitesi / Conversion Capacity (Ton)	5	10	20	30	40	50
Her Bir Ünite Taş.Kapasitesi / Load Capacity of Each Unit (Ton)	2,5	5	10	15	20	25
Minimum Çevirme Çapı / Minimum Dial Diameter (mm)	500	500	750	1000	1000	1000
Maksimum Çevirme Çapı / Maximum Dial Diameter (mm)	4000	4000	5000	6000	6000	6000
Tekerlek Çapı / Wheel Diameter (mm)	250	250	300	350	400	400
Toplam Tekerlek Sayısı / Total Number of Wheels	8	8	8	8	8	8
Tekerler Geniřlięi / Wheel Width (mm)	60	70	70	70	70	80
Tekerlek Cinsi / Wheel Type	Döküm Üzerine Poliüretan / Polyurethane On Casting	Döküm Üzerine Poliüretan / Polyurethane On Casting	Döküm Üzerine Poliüretan / Polyurethane On Casting	Döküm Üzerine Poliüretan / Polyurethane On Casting	Döküm Üzerine Poliüretan / Polyurethane On Casting	Döküm Üzerine Poliüretan / Polyurethane On Casting
Ölçüler / Dimensions (mm)	3100x900	3100x900	3700x1100	3700x1100	3700x1100	5000x1500
Motor Gücü / Motor power (kW)	0,37	0,55	0,75	1,1	1,1	1,5
Aęırlık / Weight (kg)	850	950	1100	1250	1350	1750
Renk / Color	Kırmızı - Siyah Red - Black	Kırmızı - Siyah Red - Black	Kırmızı - Siyah Red - Black	Kırmızı - Siyah Red - Black	Kırmızı - Siyah Red - Black	Kırmızı - Siyah Red - Black

Kendinden Ayarlı Rotator

Self Alining Rotators



Kendinden Ayarlı Rotator

Standart konvansiyonel dönüştürücülerin tüm özelliklerine sahip olan bu çeviriciler, tank boyutuna göre kendi kendini hizalanabilir. Tekerlekler arasındaki mesafe manuel ayarlanabilir.

Self Alining Rotators

These welding converters, which have all the features of standard conventional converters, can be aligned by itself according to the size of the shell. The distance between the wheels, could be adjusted manually.

Kendinden Ayarlı Rotator

Self Alining Rotators

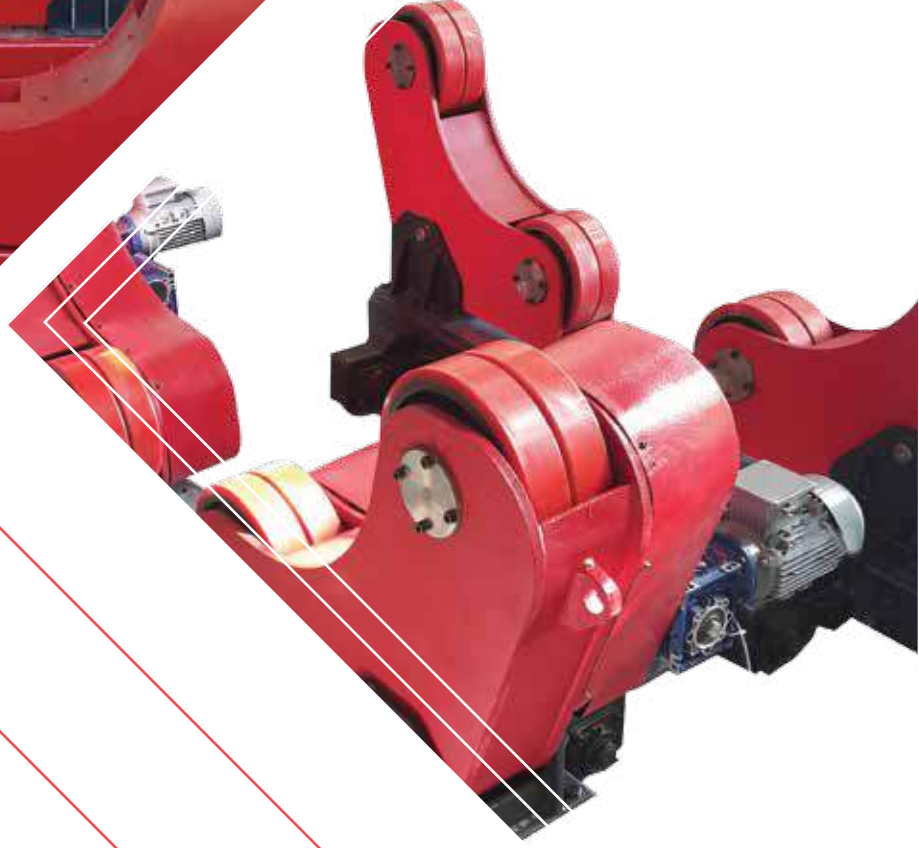

TEKNİK ÖZELLİKLER / Technical Details	KWROT05	KWROT010	KWROT020	KWROT030	KWROT040	KWROT050
Çevirme Kapasitesi / Conversion Capacity (Ton)	5	10	20	30	40	50
Her Bir Ünite Taş.Kapasitesi / Load. Capacity of Each Unit(Ton)	2,5	5	10	15	20	25
Minimum Çevirme Çapı / Minimum Dial Diameter (mm)	500	500	750	1000	1000	1000
Maksimum Çevirme Çapı / Maximum Dial Diameter (mm)	4000	4000	5000	6000	6000	6000
Tekerlek Çapı / Wheel Diameter (mm)	250	250	300	350	400	500
Toplam Tekerlek Sayısı / Total Number of Wheels	16	16	16	16	16	16
Tekerler Genişliği / Wheel Width (mm)	60	70	70	70	70	80
Tekerlek Cinsi / Wheel Type	Döküm Üzerine Poliüretan / Polyurethane On Casting	Döküm Üzerine Poliüretan / Polyurethane On Casting	Döküm Üzerine Poliüretan / Polyurethane On Casting	Döküm Üzerine Poliüretan / Polyurethane On Casting	Döküm Üzerine Poliüretan / Polyurethane On Casting	Döküm Üzerine Poliüretan / Polyurethane On Casting
Ölçüler / Dimensions (mm)	3100x900	3100x900	3700x1100	3700x1100	3700x1100	5000x1500
Motor Gücü / Motor power (kW)	0,37	0,55	0,75	1,1	1,1	1,5
Ağırlık / Weight (kg)	850	950	1100	1250	1350	1750
Renk / Color	Kırmızı - Siyah Red - Black	Kırmızı - Siyah Red - Black	Kırmızı - Siyah Red - Black	Kırmızı - Siyah Red - Black	Kırmızı - Siyah Red - Black	Kırmızı - Siyah Red - Black

Boru evirici

Pipe Support

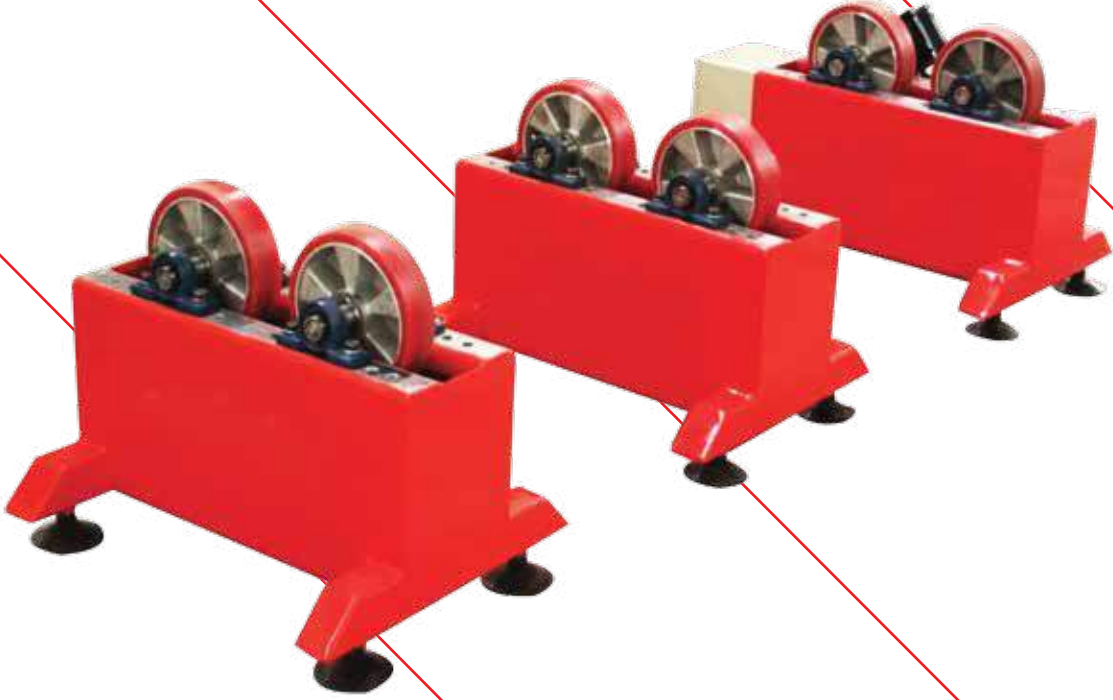

Boru evirici

Boru eviriciler genellikle kucuk veya buyuk aplı boruların alt desteęi olarak kullanılır. Konvansiyonel tank eviricilere gore daha yuksek retilir. Yukseklik lsu ise msterinin ihtiyaları doęrultusunda belirlenir.

Pipe Support

Pipe support are generally used as lower support for small or big diameter pipes. They are produced with higher height than conventional tank rotators. The height of rotators can be customized according to client's needs.

Boru Çevirici

Pipe Support

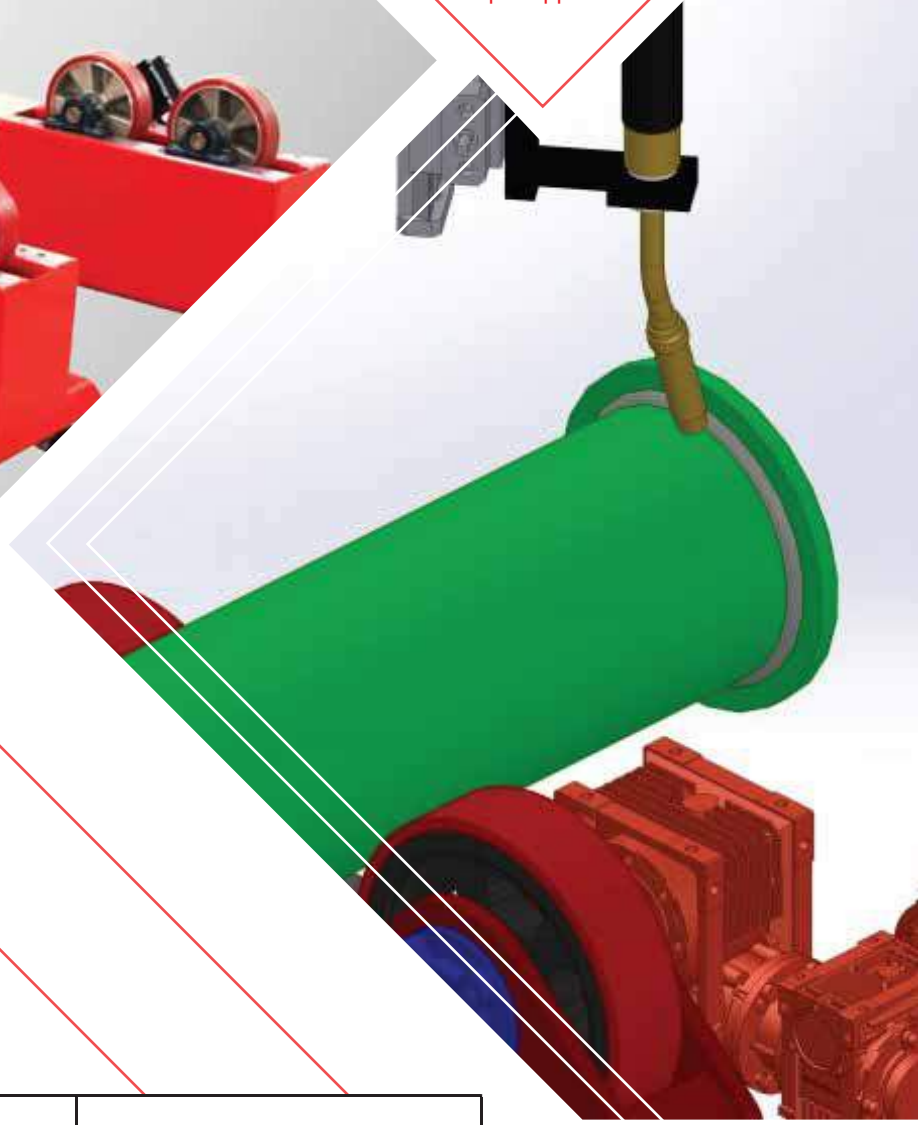

Standart Özellikler	Standard Features
3 , 5 ve 8 ton kapasite standartındadır. Talebe göre opsiyonel üretim yapılmaktadır.	Standard Capacities: 3.5 and 8 tons. Optional production is possible upon request.
Ayarlanabilir dönüş hızı.	Adjustable rotation speed.
Kademeli yükseklik ayarı.	Differential Height Adjustment.
Kablosuz uzaktan kumandalı.	Wireless remote controller.
Kumanda paneli üzerinde dönüş takibini sağlayan dijital hız göstergesi.	Digital Speed Indicator on the control panel that enables the rotation tracking.
Darbe ve sarsıntıyı önleyici poliüretan tekerlekler.	Polyurethane wheels that absorbs impact and vibrations.
Frenli ve cebri fan soğutmalı motorlar.	Braked and mechanical fan cooling motors.
Opsiyonel Özellikler	Optional Features
Ray üzerinde manuel ve otomatik hareket etme özelliğine sahiptir.	Manual and automatic movement on the rail.

Biopsi Kaynak Makinası

Automatic Girth Seam
Welding Machine

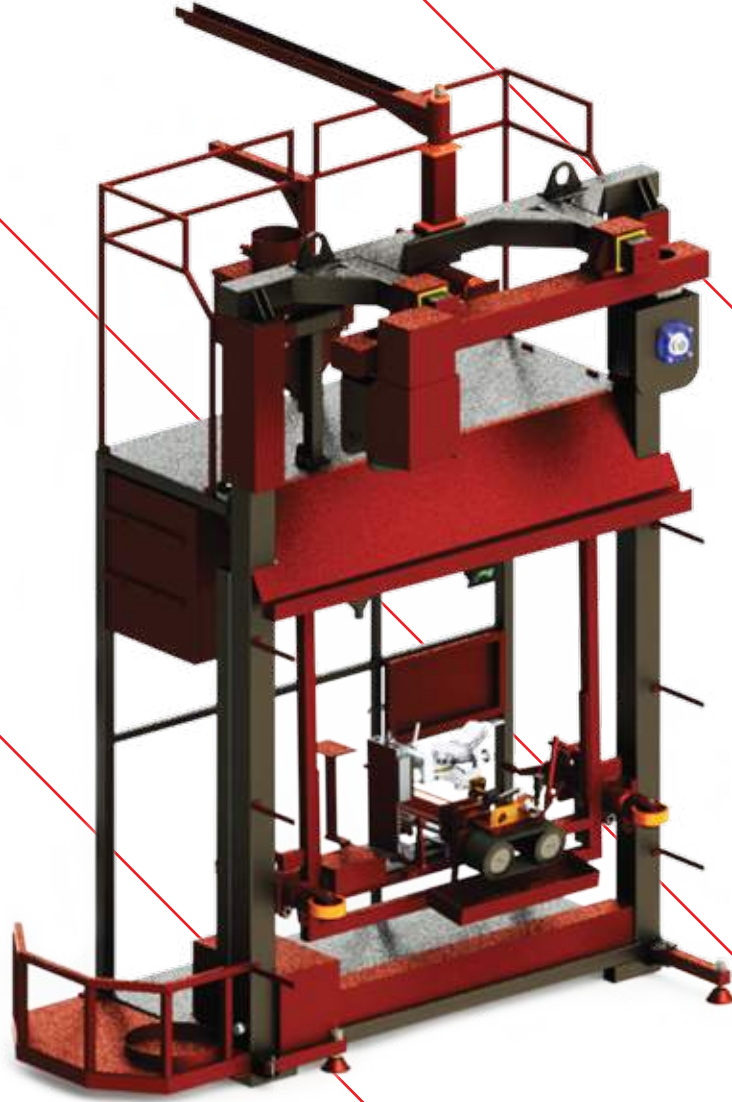

Biopsi Kaynak Makinası

Bu ürün, esas olarak büyük depolama tanklarının, siloların, fırınların ve benzeri silindirik nesnelerin yerinde montajı için geliştirilmiş kendinden tahrikli bir kaynak ekipmanıdır. Tank kabuğunun üst kenarında hareket etmek üzere tasarlanmıştır. Hava şartlarından korunmak için kabin perdelerle kapatılabilir. Makinenin kabini, operatörlerin tekneye tırmanmasını kolaylaştırmak için basamaklı merdivenler ve üstte bir bağlantı köprüsü ile donatılmıştır. Köprü ayrıca operatörlerin güvenliği için korkuluklara sahiptir.

Automatic Girth Seam Welding Machine

This is a self-propelled welding equipment primarily developed for on-site erection of large storage tanks, silos, blast furnaces and similar cylindrical objects. It is designed to travel on the top edge of the tank shell. For weather protection the cabin can be covered by curtains. The cabin of machine is equipped with step ladders and a joining bridge at the top to facilitate for the operators to climb onboard. The bridge also has guard rails for the safety of the operators.

Biopsi Kaynak Makinası

Automatic Girth Seam
Welding Machine



TEKNİK ÖZELLİKLER / Technical Details

Yürüyüş / Travelling Mode	Manuel ve otomatik olarak 2 opsiyonu bulunmaktadır. / Manual travelling and automatic travelling are optional
Yürüyüş Yönü / Travelling Direction	Yukarıdan Aşağı - Aşağıdan Yukarı / Travel up and down on one side of frame
Minimum Çap / Min. Suitable Diameter (mm)	9000
Saç Kalınlığı / Suitable Thickness (mm)	8-50
Kaynak Hızı / Welding Speed (mm)	Otomatik: 0-500/dk - Manuel: 0-750/dk - Automatic:0-500/min Manual : 0-750/min
Power Supply Cable	60m (It can be customized basing on different needs) / 60m (Müşteri talebine göre değiştirilebilir)

Döner Tabla

Turntable

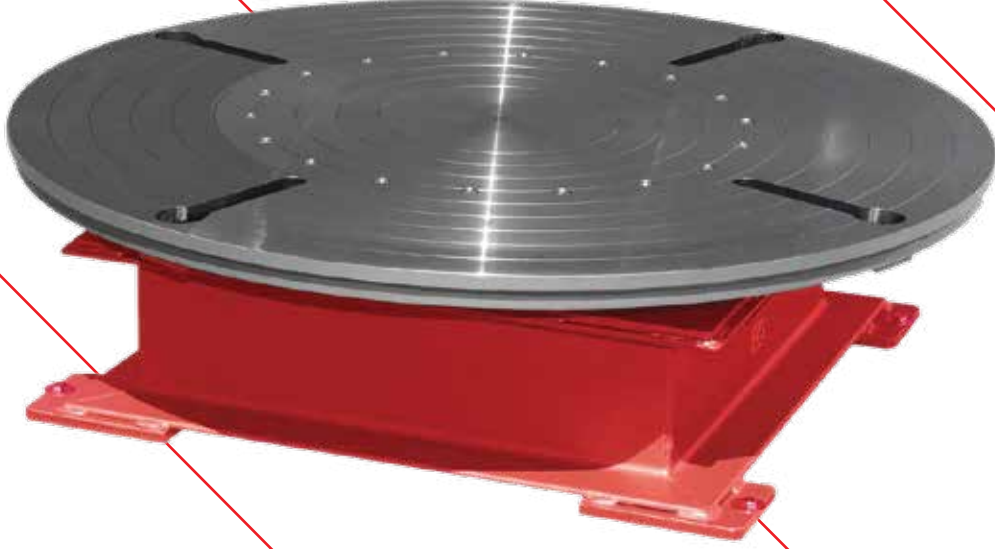

Döner Tabla

Döner tablalar, kaynak operatörlerinin büyük, ağır işparçalarını başkalarının yardımı olmadan hızlı ve kolay bir şekilde döndürmesine olanak tanır. Manuel olarak kullanıldığı gibi daha yüksek kaynak hızı elde etmek için tam veya yarı otomatik bir sistemle senkronize edilebilir. Bu, önemli ölçüde zaman tasarrufu sağlar, daha düşük işçilik maliyetleri ve daha yüksek kaliteli kaynaklar sağlar.

Turntable

Welding turntables allow welding operators to quickly and easily manipulate large, heavy components without the assistance of others. When used manually, the part can be presented at the optimum height, or combined with a full or semi-automated system to ensure weld speed and quality. This results in significant time saving, leading to lower labour costs and higher quality welds with weld turntables.



Döner Tabla

Turntable

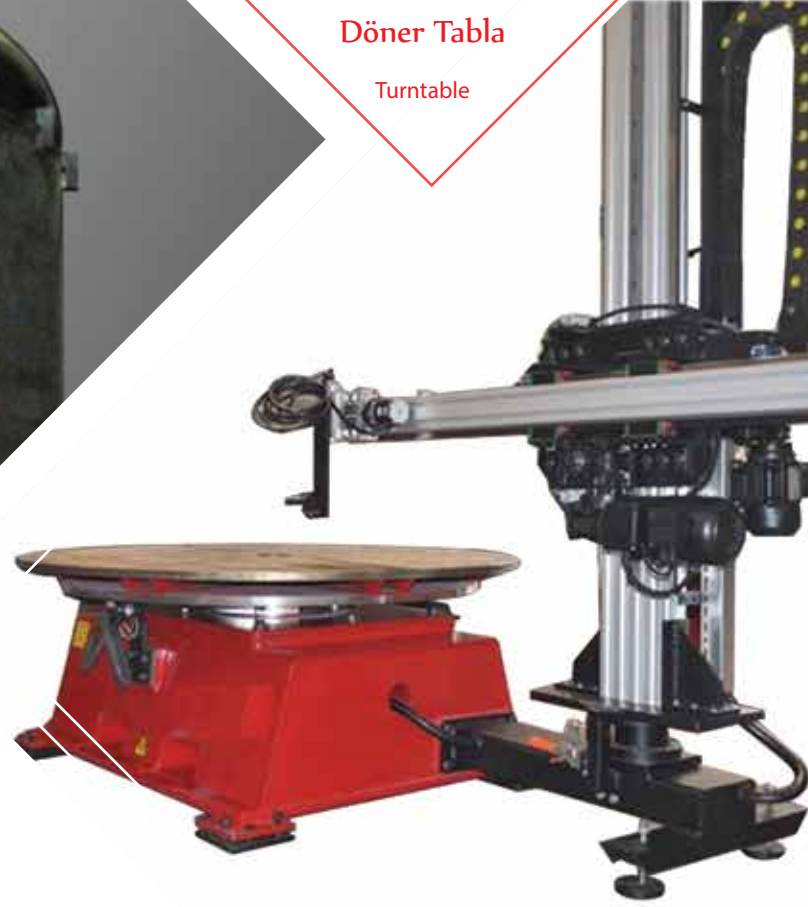

Teknik Detaylar / Technical Details	KWPOZ 1	KWPOZ 3	KWPOZ 5	KWPOZ 10
Yük Kapasitesi / Load. Capacity	1 Ton	3 Ton	5 Ton	10 Ton
Ağırlık MerkezineUzaklık / Rated Center of Gravity (mm)	150	150	150	150
Giriş Gücü Power Supply	380 V /50Hz	380 V /50Hz	380 V /50Hz	380 V /50Hz
Tabla Motoru / Table Motor (kW)	0,55	1,1	1,5	2,2
Tabla Dönüş Hızı / Rotation Speed (rpm)	0,2-2	0,15-1,5	0,1-1	0,08-0,8
Tabla Çapı / Table Diameter	1000	1100	1200	1250
Yükseklik / Height (mm)	450	500	550	600
Genişlik / Width (mm)	1000	1050	1150	1250
Uzunluk / Length (mm)	1300	1400	1500	1600
Ağırlık / Weight (kg)	900	950	1000	1200
Renk / Color	Kırmızı - Siyah Red - Black	Kırmızı - Siyah Red - Black	Kırmızı - Siyah Red - Black	Kırmızı - Siyah Red - Black



ALASKA (USA)

GREENLAND (DENMARK)

CANADA

ICELAND

FAROE ISLANDS

UNITED STATES OF AMERICA

MEXICO

THE BAHAMAS

CUBA

HAITI

DOMINICAN REPUBLIC

DOMINICA

TRINIDAD AND TOBAGO

VENEZUELA

GUYANA

SURINAME

FRENCH GUIANA

COLOMBIA

EQUADOR

PERU

BRAZIL

BOLIVIA

PARAGUAY

CHILE

ARGENTINA



URUGUAY



MAURITANIA

SENEGAL

CAPE VERDE

MADERA ISLAND (PORTUGAL)

CANARY ISLANDS (SPAIN)

PORTUGAL

WESTERN SAHARA

THE GAMBIA

GUINEA-BISSAU

GUINEA

SIERRA LEONE

LIBERIA

FALKLAND ISLANDS (UK)

SOUTH GEORGIA (UK)



SVALBARD (NORWAY)

SWEDEN

FINLAND

NORWAY

RUSSIA

UNITED KINGDOM

GERMANY

POLAND

LITHUANIA

ESTONIA

LATVIA

UKRAINE

KAZAKHSTAN

MONGOLIA

FRANCE

GERMANY

POLAND

UKRAINE

ROMANIA

BULGARIA

KAZAKHSTAN

UZBEKISTAN

KYRGYZSTAN

SPAIN

ITALY

GREECE

TURKEY

IRAQ

SYRIA

JORDAN

IRAN

AFGHANISTAN

PAKISTAN

CHINA

NORTH KOREA

SOUTH KOREA

MOROCCO

ALGERIA

LIBYA

EGYPT

SAUDI ARABIA

OMAN

INDIA

NEPAL

MYANMAR (BURMA)

LAOS

THAILAND

CAMBODIA

VIETNAM

PHILIPPINES

MALI

NIGER

CHAD

SUDAN

ERITREA

YEMEN

INDIA

NEPAL

MYANMAR (BURMA)

LAOS

THAILAND

CAMBODIA

VIETNAM

PHILIPPINES

BURKINA FASO

GHANA

COTE D'IVOIRE

NIGERIA

CAMEROON

CENTRAL AFRICAN REPUBLIC

DEMOCRATIC REPUBLIC OF THE CONGO

ANGOLA

ZAMBIA

ZIMBABWE

BOTSWANA

NAMIBIA

SOUTH AFRICA

ETHIOPIA

UGANDA

KENYA

SOMALIA

TANZANIA

ANGOLA

ZAMBIA

ZIMBABWE

BOTSWANA

NAMIBIA

SOUTH AFRICA

SEYCHELLES

COMOROS

MAVOTTE (FRANCE)

MADAGASCAR

MAURITIUS

REUNION

KERGUELEN ISLAND (FRANCE)

HEARD ISLAND (AUSTRALIA)

INDONESIA

AUST



Dişli Kaynak Pozisyoneri

Kaynak pozisyonelerimiz minimum 50 kg - maksimum 20 ton yükleme kapasiteli ürünlerdir. Bünyesinde kaynaklı imalat bulunan bütün firmaların faydalanabileceği makinalardır. Üzerinde bulunan tablalar 360 derece dönerli ve öne tilt etme özelliğine sahiptir. Bu tilt sayesinde tabla üzerinde bulunan iş parçası her açıdan rahatlıkla kaynak yapılabilmektedir. Küçük tonajlarda örneğin 50-500 kg 'lık pozisyonelerde kontroller kablolu uzaktan kumanda ve 500 kg üstü pozisyonelerde kontroller kablolu uzaktan kumanda ile yapılmaktadır. Bu sayede kolay bir kullanım özelliği sunar. Otomatik kaynaklarda makinamızda hazır bulunan tetik kablosuna kaynak makinası adapte edilerek senkron çalıştırma imkanı sunar. Tozaltı , tig ve gazaltı kaynak uygulamalarında kullanılmaktadır. Tabla dönüşü hız kontrollü olup, Tilt etmede hız kontrolü yoktur. Standart, L tipi, Hidrolik olarak farklı tip ve özelliklerde imalat edilebilmektedir. Opsiyonel olarak Plc kontrollü olarakta yapılabilir. Tablalarımızın üzerinde makina yükleme ağırlıklarına göre Delikler ve T kanalları açılmaktadır.

Gear Welding Positioners

This is a product line in the range of 50 kg to 20 tons loading capacity. They can be used by all companies that are involved in welding manufacturing. Their platforms are 360 degrees rotatable with forward tilting feature. Due to this tilt feature, the parts on the platform can be welded in any angle. The control in the positioners with smaller loads such as 50-500 kg is provided by wired remote and the ones with loading capacity that exceeds 500 kg by implementing a welding machine to the trigger cable that is present in our line of automated welding machines, it is possible to obtain synchronous operation. The machine is used for submerged, TIG and metal gas welding applications. The platform rotation is controlled with speed control system, while tilt motion has no speed control feature. The machines can be manufactured in different type and features such as standard, L type, hydraulic . The machines can be manufactured with PLC controllers per option. Bores and T grooves are bored onto the platforms depending on the loading weights.

Dişli Kaynak Pozisyoneri

Gear Welding Positioner



Teknik Özellik Technical Details	KWPOZ 0300	KWPOZ 0500	KWPOZ 01	KWPOZ 03	KWPOZ 05
Yükleme Kapasitesi / Load capacity (kg)	300	500	1000	3000	5000
Yük Merkezinden Tabla Yüzeyine / Max. Frontal Loading Center (mm)	150	150	150	150	150
Yük Merkezi Dönüş Eksantrikliği / Max. Side Loading Center (mm)	150	150	150	150	150
Tabla Eğme Açışı / Table Tilting Angle	0-90	0-90	0-110	0-110	0-110
Tabla Çapı / Table Diameter (mm)	500	600	900	1000	1200
Yükseklik / Height (mm)	700	750	1100	1200	1300
Motor Dondurma Hızı / Motor Rotary Speed (rpm)	15-15	1-10	0,1-1,1	0,1-1	0,1-1
Giriş Gücü / Input Power	380 V 50 Hz	380 V 50 Hz	380 V 50 Hz	380 V 50 Hz	380 V 50 Hz
Uzunluk / Length (mm)	1100	1200	2500	2800	3100
Genişlik / Width (mm)	500	600	1200	1500	1800
Ağırlık / Weight (mm)	250	300	1700	1900	2200
Renk / Color	Kırmızı - Siyah Red - Black	Kırmızı - Siyah Red - Black	Kırmızı - Siyah Red - Black	Kırmızı - Siyah Red - Black	Kırmızı - Siyah Red - Black
Şase / Earthing (Amp)	200	500	500	500	500



Hidrolik Kaynak Pozisyoneri

Hidrolik kaynak pozisyoneler, tablanın dönüşü ve açisal eğimi için en uygun konfigürasyona göre tasarlanmıştır. Bu pozisyoneler diğerlerinden farklı olarak yükseklik ayarı yapma kabiliyetine de sahiptir. Böylece operatörler daha verimli çalışabilir. Operatörler, konumlandırıcının döner tablasına monte edilen işparçalarını, kontrol paneli üzerinden hassas bir şekilde, kolaylıkla ayarlanabilen hızlarda saat yönünde veya saat yönünün tersine döndürebilir. İstenilen açıyı sağlamak için öne doğru eğilebilirler. Döner tabla üzerinde standart "T" slotlar mevcuttur. Böylece iş parçasının kolayca sabitlenmesi sağlanır. Tabla döndürme ve öne tilt hareketleri dişli yardımı ile yapılır.

Hydraulic Welding Positioners

Structure of the hydraulic adjustable welding positioners is designed according to the most suitable configuration for the rotation and the angular tilting of the table. Unlike to others, the height is also adjustable in these positioners while working on the parts. So the operators can work more efficiently. Operators can rotate the piece mounted on the rotating table of positioner clockwise or counterclockwise. This can be achieved with precision on the control panel. They can also be tilted forward to provide the desired angle. Standard "T" grooves are available on the rotating table. Thus, quick clamping of the workpiece is enabled. Table rotation and tilting are realized through steel spur gear transmission systems.

Hidrolik Kaynak Pozisyoneri

Hydraulic Welding
Positioner



TEKNİK ÖZELLİKLER / Technical Details	KWPOZ100	KWPOZ250	KWPOZ500	KWPOZ1000	KWPOZ3000	KWPOZ5000
Nominal Yük Kapasitesi / Rated Load Capacity (kg)	100	250	500	1000	3000	5000
Ağırlık Merkezine Uzaklık / Rated Center Of Gravity (mm)	150	150	150	150	150	150
Parça Eksantrikliği / Rated Eccentricity (mm)	150	150	150	150	150	150
Tabla Dönüş Açısı / Table Rotation Degree (°)	360	360	360	360	360	360
Tilt Yönü / Tilt Direction	Sağa -Sola Right -Left	Öne / Front	Öne / Front	Öne / Front	Öne / Front	Öne / Front
Tilt Açısı / Rated Tilt (°)	120	120	120	120	120	120
Giriş Gücü / Input Power	380 v -50 Hz	380 v -50 Hz	380 v -50 Hz	380 v -50 Hz	380 v -50 Hz	380 v -50 Hz
Tabla Döndürme Motoru / Rotation motor (kW)	0,25	0,37	0,37	0,55	1,1	1,5
Tilt Motoru / Tilt Motor (kW)	0,18	0,18	0,25	0,55	0,75	1,1
Tabla Çapı/ Table Diameter (mm)	400	600	700	1150	1250	1350
Bağlantı Kanalları / T Slots	M10 Delik x 12 M10 Hole x 12	M12 Delik x 12 M12 Hole x 12	M12 Delik x 12 M12 Hole x 12	M16 Delik x 4 M16 Hole x 4	M16 Delik x 4 M16 Hole x 4	M16 Delik x 4 M16 Hole x 4
Ölçüler / Dimensions (mm)	920x800x800	1000x650x600	1150x750x700	1850x1150x1150	2000x1250x1250	2200x1350x1350
Ağırlık / Weight (kg)	240	290	350	1450	1850	2500
Renk / Color	Kırmızı - Siyah Red - Black	Kırmızı - Siyah Red - Black	Kırmızı - Siyah Red - Black	Kırmızı - Siyah Red - Black	Kırmızı - Siyah Red - Black	Kırmızı - Siyah Red - Black

L Tip Kaynak Pozisyoneri

L Type Welding
Positioner



L Tipi Pozisyoner (3 Eksenli+Hidrolik)

L tipi kaynak pozisyonerler, çok sayıda kaynak pozisyonuna sahip yapısal parçalar için L şeklinde bir yapı benimser. Kaynak yaparken, iş parçasının kaynak gereksinimlerine göre kaynak konumunu değiştirir ve kaynak için en uygun pozisyona getirilmesini sağlar. L tipi kaynak pozisyoneri, iş parçasının kaynaklanması ve döndürülmesi sırasında operatörün emek yoğunluğunu azaltır ve işçilik verimliliğini artırır.

L - Type Positioner (3 Axis+Hydraulic)

L type welding positioners adopts an L-shaped structure is suitable for structural parts with a large number of weld positions. When welding, it changes the welding position according to the welding seam requirements of the workpiece and ensures that it is brought into the most suitable position for welding. The welding positioner turning of the workpiece reduces the labor intensity of the operator and improves labor productivity.

L Tip Kaynak Pozisyoneri

L Type Welding
Positioner



TEKNİK ÖZELLİKLER / Technical Details	KWLPOZ1000	KWLPOZ3000	KWLPOZ5000
Nominal Yük Kapasitesi / Rated Load Capacity (kg)	1000	3000	5000
Maksimum İş Parçası Çapı / Mak.Work Piece Diameter (mm)	1500	1500	3250
Tabla Çapı / Table Diameter (mm)	1150	1250	1350
Tabla Dönüş Şekli / Table Rotation Method	Motor / Redüktör Motors / Reducer	Motor / Redüktör Motors / Reducer	Motor / Redüktör Motors / Reducer
Kol Dönüş Şekli / Crank Rotation Method	Hidrolik Hydraulic	Hidrolik Hydraulic	Hidrolik Hydraulic
Tabla Dönüş Hızı / Tabla Rotation Speed (rpm)	0,15-1,5	0,1-1	0,078-0,78
Ölçüler / Dimensions (mm)	2500x2850x1000	2500x3000x1200	4300x3400x1760
Ağırlık / Weight (kg)	2550	3600	10300
Renk / Color	Kırmızı - Siyah Red - Black	Kırmızı - Siyah Red - Black	Kırmızı - Siyah Red - Black

Şase Kaynak Makinesi

Frame Welding
Machine



Şase Kaynak Makinası

Şase kaynak makinesi, kamyon şasisi ve farklı tip ve boyutlardaki uzun kirişler için tasarlanmıştır. Sistem şasi sabitleme fikstürü, punta kaynak köprüsü ve şasi kaynak köprüsünden oluşur. Sistemin kaynak takibi mekanik takip sistemleri ile sağlanmaktadır. Çift taraflı bir kaynağı aynı anda yalnızca bir operatör izleyebilir. Müşteri ihtiyaçlarına göre toz altı veya gaz altı kaynağı yöntemleri kullanılabilir. Şase kaynak makineleri, müşteri talepleri doğrultusunda farklı boyutlarda üretilebilir.

Frame Welding Machine

Frame welding machine is designed for the truck frame and for the bar joints with different types and sizes. The system is comprised of the frame-fastening fixture (strengthening), spot welding bridge and the frame welding bridge. The welding area tracking of the system is made possible by two mechanical tracking systems. Only one operator may track a dual sided welding at the same time. Upon to the client requirements, submerged arc welding or gas metal arc welding methods can be utilized. Customized welding machines for frame welding can be designed based on the client request.

Şase Kaynak Makinesi

Frame Welding
Machine



TEKNİK ÖZELLİKLER / Technical Details	KWSKM-18000
Temel Flanş Genişliği / Base flange Widht (mm)	120-350
Üst Flanş / Top Flange Widht (mm)	120-350
Profil Gövdesi Genişlik / Profile Web Height (mm)	200-1000
Profil Gövdesi Kalınlık / Profile Web Thickness (mm)	5 - 30
Üst Flanş Kalınlığı / Top Flange Thickness (mm)	5 - 30
Mak. Kiriş Uzunluğu / Max. Beam Lenght (mm)	18000
Makine Komple Uzunluk / Machine Total Lenght (mm)	21000
Makine Genişliği / Machine Widht (mm)	1750
Makine Ağırlığı / Machine Weight (kg)	10000
Kaynak Yöntemi / Welding Method	Gazaltı - Tozaltı Mig Mag - SAW
İş parçası Sıkma Sistemi / Workpiece Clamping System	Hidrolik Silindir Hydraulic Cylinder
Renk / Color	Kırmızı - Siyah Red - Black

Şasi Pozisyoner

Frame Welding
Positioner



Şasi Kaynak Pozisyoneri,

Şase kaynak pozisyoneri farklı tip şaselerin üretiminde son kaynak amacıyla tasarlanmıştır. Bu kaynak pozisyoneri 2 kafa sisteminden ki bunların birisi son kaynağa hazırlanan tır şase montajını çevirme mekanizmasına diğeri ise avare dönme sistemine sahiptir. Ana gövde ,tır şase ekipmanlarını sıkma ve montaj platformundan ,hidrolik sistem ile kaldırıcı sistemlerden oluşmaktadır.Bu kaldırma sistemi son kaynağa hazırlanan şase montajının 360 derece dönebilmesini sağlamak içindir. Bu sistemle daha hızlı ve güvenli çalışma sağlanır.

Frame Welding Positioner

Frame Positioner is designed for the purpose of being the final welding in the manufacturing process of the different types of frames. This welding positioner is comprised of two heads, wherein one has a rotating mechanism for the frame that is prepared for the final welding and the other one has a trailing rotation system. The main frame is comprised of the extrusion and assembly platform for truck frames, the hydraulic system and the lifting systems. This lifting system is used for rotating the frame up to 360 degrees for the preparation of the final welding. This system ensure the worker safety and enables the worker to work efficiently.

Şasi Pozisyoner

Frame Welding
Positioner



TEKNİK ÖZELLİKLER / Technical Details	KWSP01	KWSP03	KWSP05	KWSP10
Yükleme Kapasitesi / Loading capacity (kg)	1000	3000	5000	12000
Çevirme Kapasitesi / Rotating Capacity	1000	3000	5000	12000
Tabla Çapı / Table Diameter (mm)	800	1000	1100	1150
Makina Yükseklik / Mach. Height (mm)	1900	2200	3000	4300
Dikey Strok / Vertical Stroke (mm)	700	900	1200	1500
Motor Dondurma Hızı / Motor Rotary Speed (rpm)	1,1	1	1	0,7
Giriş Gücü / Input Power	380 v -50 Hz	380 v -50 Hz	380 v -50 Hz	380 v -50 Hz
Makine Uzunluğu / Mach.Length(mm)	1200	1400	1500	1900
Makine Geniřliđi / Mach. Width(mm)	850	1100	1300	1600
Makine Ađırlıđı / Mach. Weight (kg)	1300	1500	1700	2300
Renk / Color	Kırmızı - Siyah Red - Black	Kırmızı - Siyah Red - Black	Kırmızı - Siyah Red - Black	Kırmızı - Siyah Red - Black

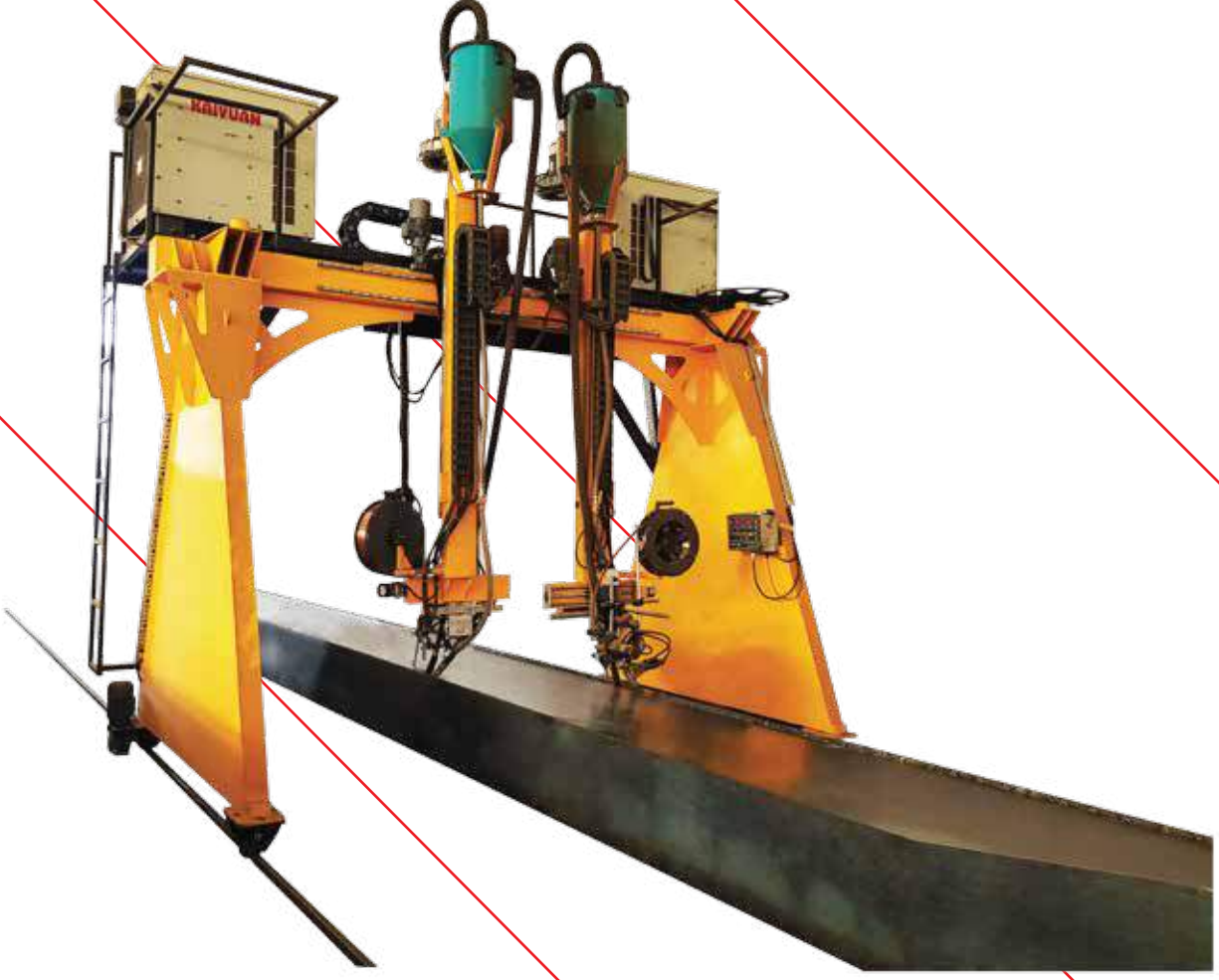

Kiriş Kaynak Sistemi

Ürün, çelik konstrüksiyon, vinç ve kiriş kaynağı üretiminde yaygın olarak kullanılır. Ana köprü platform, iki set tozaltı veya gaz altı kaynağı, iki set kaynak kafası, iki set mekanik takip sistemi, iki set toz emme makinesi ve kontrol sisteminden oluşur. Merkezi kontrol sistemi ile kolay kullanım ve kaliteli kaynak yapma olanağı sunar.

Beam Welding System

The equipment is widely used in building steel structure, crane and beam welding production. This system is mainly composed of gantry frame, two sets of submerged arc welding power supply, two sets of horizontal electric mobile slider, two sets of electric hanging head, two sets of automatic tracking mechanism, two sets of flux recovery machine and control system. Thank to its centralized control system, this system leads to high efficiency and good welding quality.

Kiriş Kanak Makinası

Beam Welding System

TEKNİK ÖZELLİKLER / Technical Details	KSKM 18
Flanş Genişliği / Flange Width (mm)	100 - 1500
Üst Flanş / Top Flange Width (mm)	100 - 1500
Profil Yüksekliği / Web Height (mm)	100 - 1500
Profil Kalınlığı / Web Thickness (mm)	5 - 20
Üst Flanş Kalınlığı / Top Flange Thickness (mm)	5 - 30
Kiriş Uzunluğu / Beam Length (mm)	18000
Makine Uzunluk / Machine Length (mm)	21000
Makine Genişliği / Machine Width (mm)	2400
Makine Yüksekliği / Machine Height (mm)	3200
Makine Ağırlık / Machine Weight (kg)	1800
Renk / Color	Kırmızı-Siyah/Red-Black

Zincirli Çevirici

Chain Type
Rotator



Zincirli Çevirici

Zincirli Tip Rotator, ağır çelik konstrüksiyonların imalatında sıklıkla yapılan düzlemsel parçaların yanı sıra tavan vinç kirişlerinin uygun kaynak konumuna getirilerek operatörün kaynak yapmasını sağlar. Bu tür sistemler vinç kullanımını önemli ölçüde azaltarak iş yükünü hafifletir. Her iki ünitenin zincir tahrikli olduğu bu çeviriciler birbiri ile senkronize olur ve böylelikle optimum dönme kabiliyeti sağlanır.

Chain Type Rotator

Chain Type Rotator enables the welding of the planar parts that are frequently made in the production of heavy steel constructions as well as the overhead crane beams by placing them into the appropriate welding position. These systems significantly reduce the use of cranes and lighten the workload. The rotators, with which both units are chain driven, synchronize with each other and thus optimum rotation ability is achieved.

Zincirli Çevirici

Chain Type
Rotator



TEKNİK ÖZELLİKLER / Technical Details	KWZCS1000	KWZCS3000	KWZCS5000	KWZCS10000
Yükleme Kapasitesi / Loading Capacity (KG)	1000	3000	5000	10000
Çevirme Kapasitesi / Rotating Capacity (mm)	1000x1000	1200x1200	1200x1200	1500x1500
Kollar Arası Açıklık / Distance Between The Rolls (mm)	1200	1200	1500	1700
Zincir Hızı / Rotation Speed (m/min.)	2,5	2,5	2,5	2,5
Döndürme Motoru / Rotation Motor (kW)	4 x 0,37	4 x 0,75	4 x 1,1	4 x 2,2
Giriş Gücü / Input Power	380 V-50 HZ	380 V-50 HZ	380 V-50 HZ	380 V-50 HZ
Makine Uzunluk / Machine Length (mm)	2500	2250	2500	2750
Makine Genişlik / Machine Width (mm)	1000	1250	1250	1400
Ağırlık / Weight (kg)	1700	2100	2250	2750
Renk / Color	Kırmızı - Siyah Red - Black	Kırmızı - Siyah Red - Black	Kırmızı - Siyah Red - Black	Kırmızı - Siyah Red - Black

Çaplama Kaynak Makinesi

Tank Clamping and Welding Machine

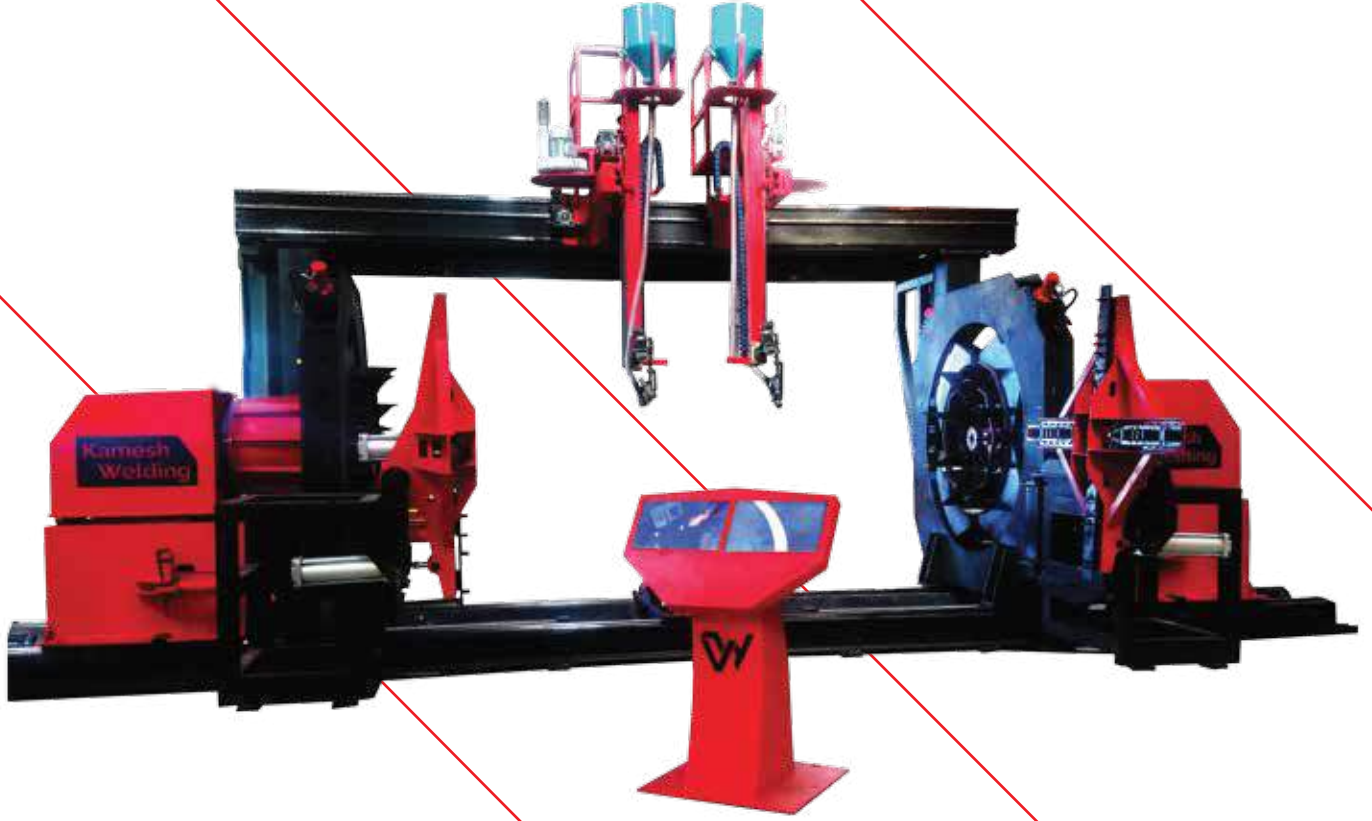

Çaplamalı Dairesel Kaynak Sistemi

ADR tanker hattı büyük boyutlu tanklar için özel imal edilmiştir. Bükülmüş parçaların karşılıklı ağız ağıza birleştirilmesinde ve bombe kaynaklarında kullanılır. 2300 mm çapında saclarda kullanıldığı gibi değişken çeneler ile ± 100 mm çap aralıklarında ayarlanabilir.

Yanlarda bulunan manyetik tutucular sayesinde bombeler otomatik olarak makineye yüklenir ve kaynak için uygun konuma getirilir. Operatör 2 adet kamera ile ortak kontrol paneli üzerinden kaynağı kolayca takip edebilir.

Tank Clamping and Welding Machine

Specially manufactured for ADR tanker line and large-size tanks. It is used for joining the bent parts mutually and for dish head welding. It can be adjusted in ± 100 mm diameter ranges with variable jaws as it is used on sheet metal with a diameter of 2300 mm.

Thanks to the magnetic holders on the sides, the dish header is automatically loaded into the machine and prepared for welding. With 2 cameras, the operator can monitor the welding on the common control panel.

Çaplama Kaynak Makinesi

Tank Clamping and
Welding Machine

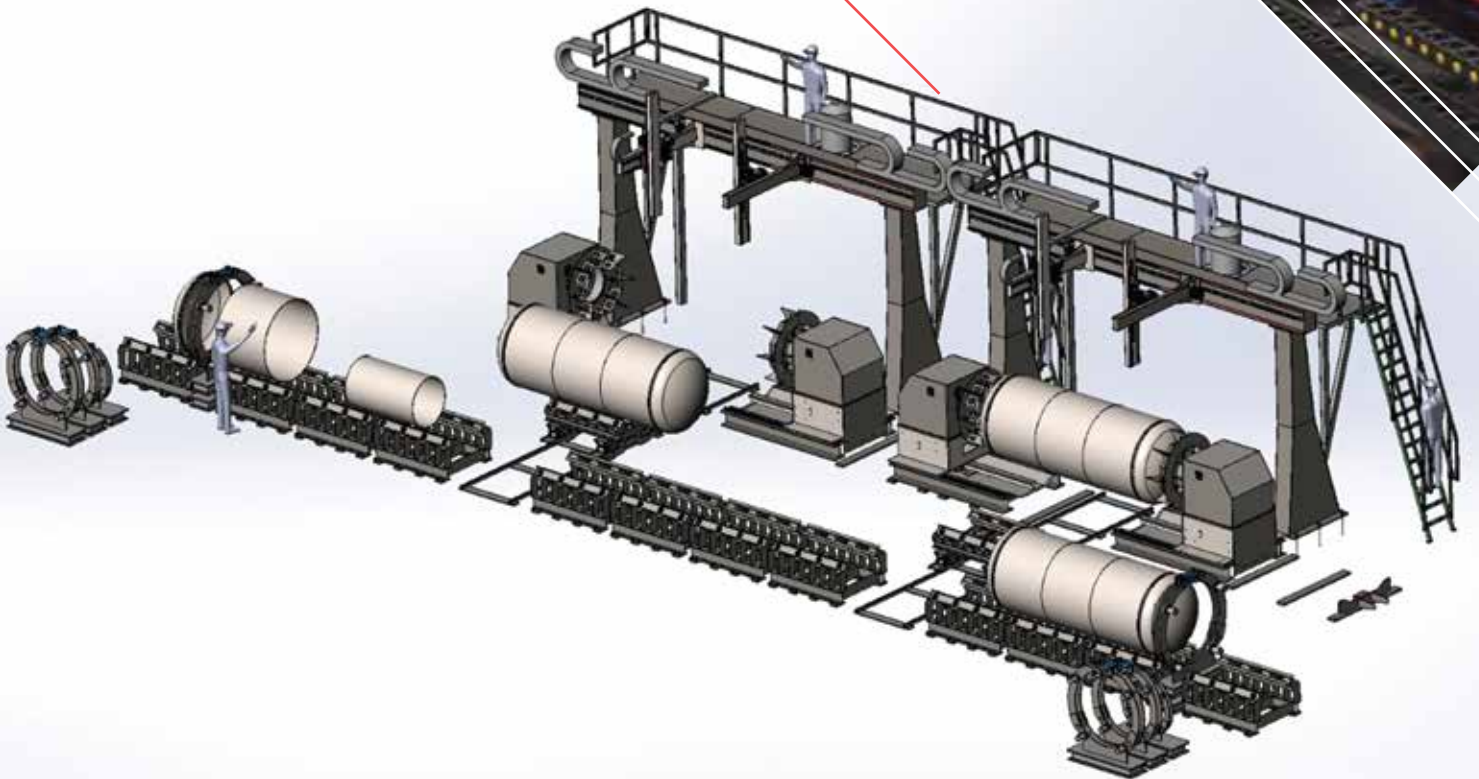

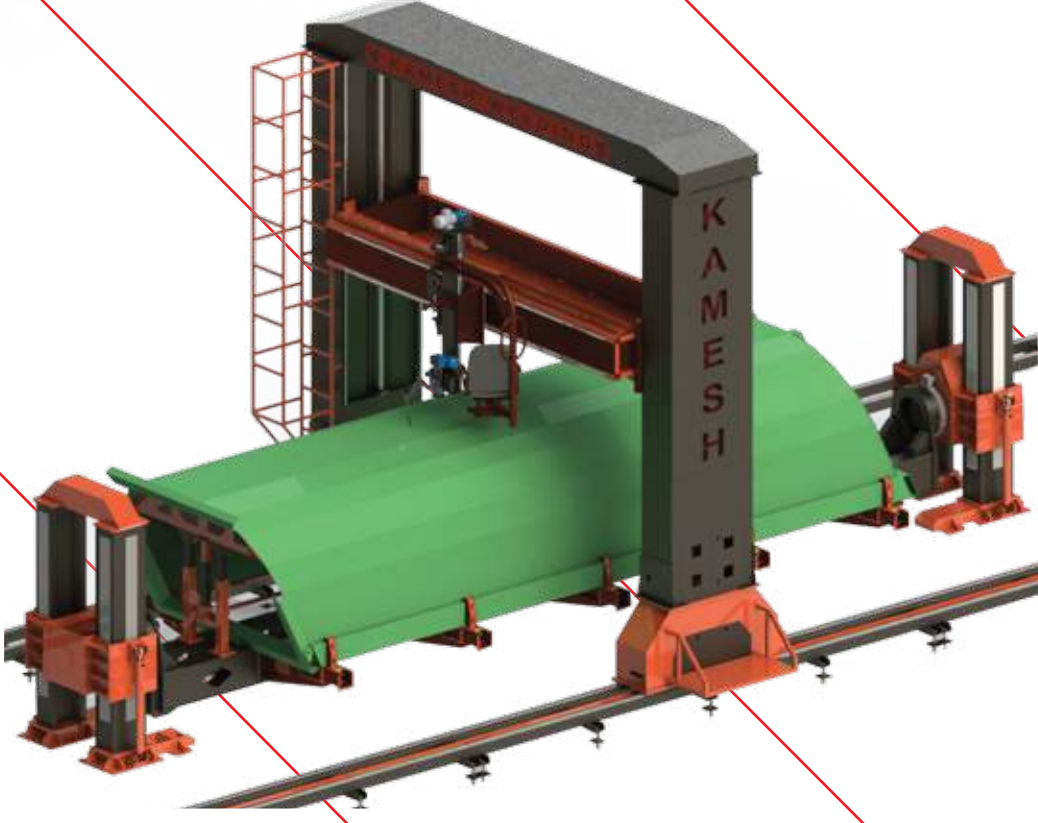

Köprü Kaynak Sistemi

Köprü kaynak sistemi; içerdiği yazılım ve hassas mekanizmalar sayesinde dairesel, elips, kare, trapez gibi farklı geometrik yapıdaki silo, tank, tanker gibi iş parçalarına kaynak yapabilme özelliklerine sahiptir. Köprü mekanizması, yürüyüş rayları, şase pozisyoner takımı gibi farklı mekanizmaların senkronize çalışmasından oluşan komple bir kaynak sistemidir.

Şase pozisyoner, iş parçasını istenilen kaynak pozisyonuna getirilebildiği gibi iş parçasını döndürerek çevresel kaynakların köprü tarafından yapılmasını da sağlar.

Köprü, ray üzerinde hareket ederek boyuna kaynak, üst platformun yukarı aşağı hareket kabiliyeti sayesinde çevresel kaynakları yapabilir.

Elliptical Tank Welding Line

Elliptical tank welding line; Thanks to its software and precision mechanisms, it has the ability to weld workpieces such as circular, elliptical, square, trapezoidal, silos and tanks. It is a complete welding system consisting of synchronized operation of different mechanisms such as bridge mechanism, walking rails, frame positioner set.

The frame positioner can bring the workpiece to the desired welding position as well as rotating the workpiece, allowing the circumferential welding to be made by the bridge.

The bridge can weld longitudinally by moving on the rail, as well as the circular welding can be achieved by the up and down motion of the upper platform.

**Köprülü Kaynak
Sistemi**
Elliptical Tank Welding
Line

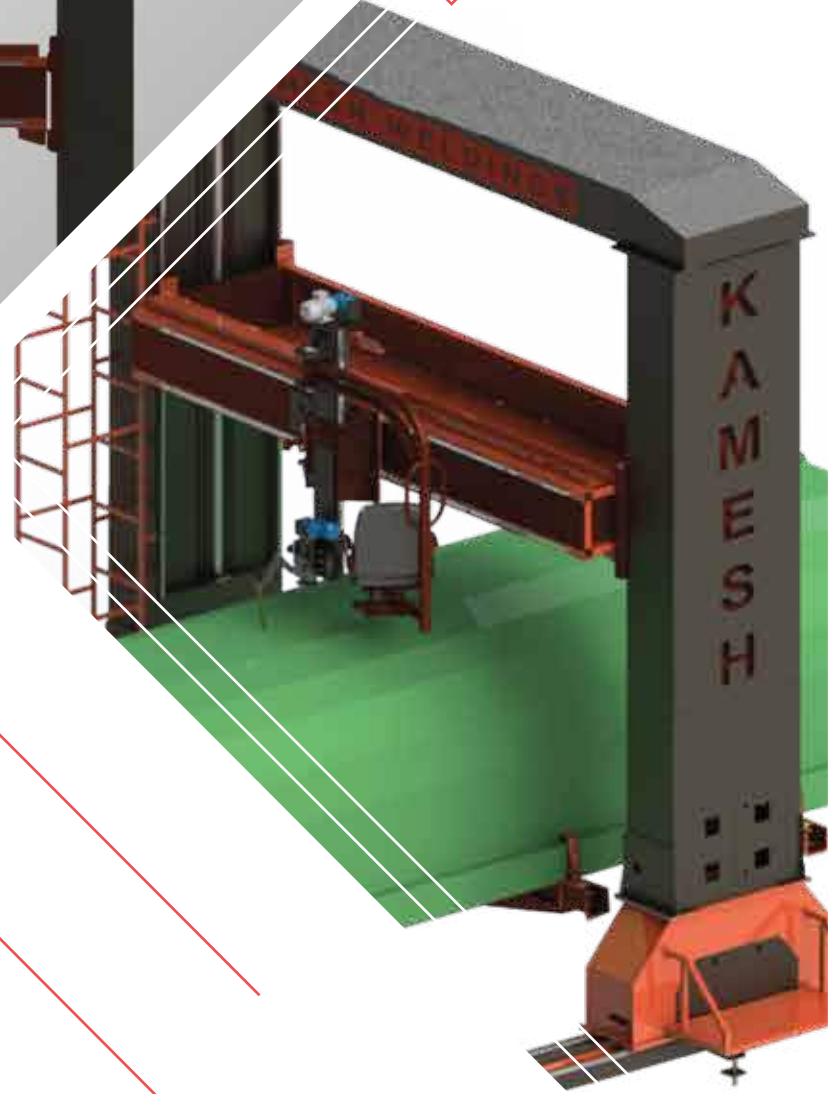
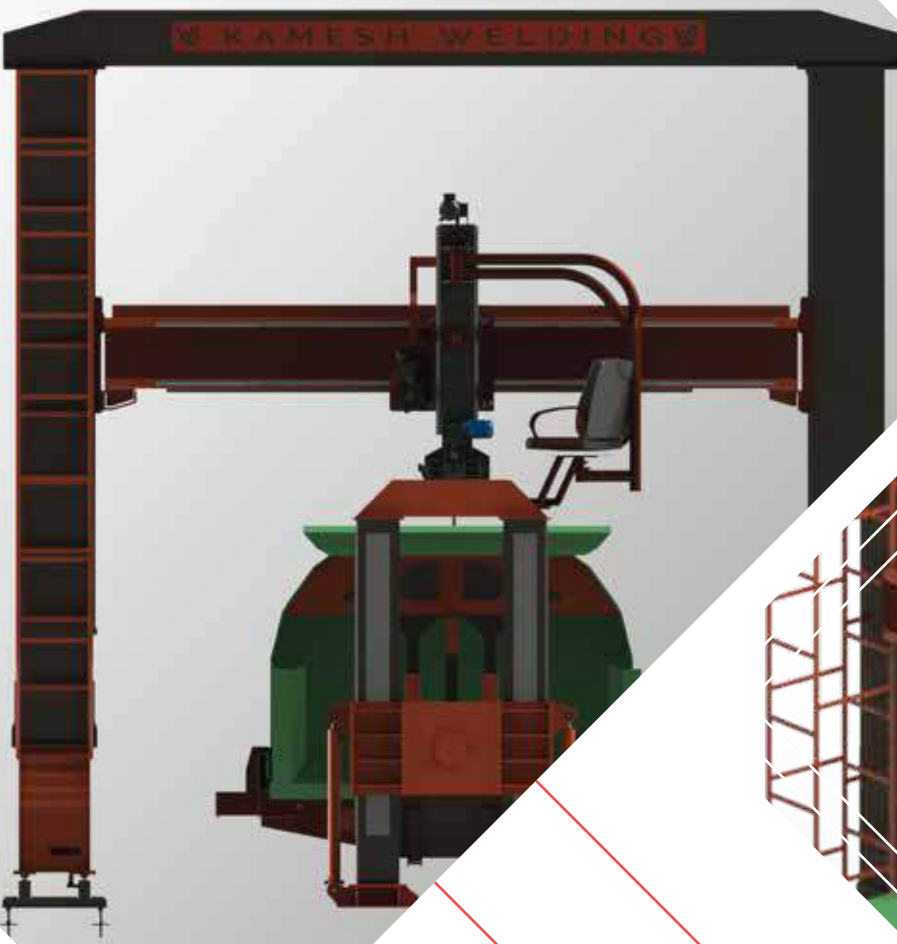

TEKNİK ÖZELLİKLER / Technical Details	
Maksimum Çap Maximum Diameter (mm)	3200 (Özelleştirilebilir) (Can be customized)
Minimum Çap Minimum Diameter (mm)	1200
Köprü Boom Strok Boom Lifting Stroke (mm)	2000
Köprü Yürüyüş Mesafesi Gantry Travelling Length (mm)	16000 (Özelleştirilebilir) (Can be customized)
Köprü Yürüyüş Hızı (mm/min.) Gantry Travelling Speed (mm)	0-1000
Ray Arası Mesafe Rail Span (mm)	4500
Güç Power Supply	AC 380V 50HZ 3-phase

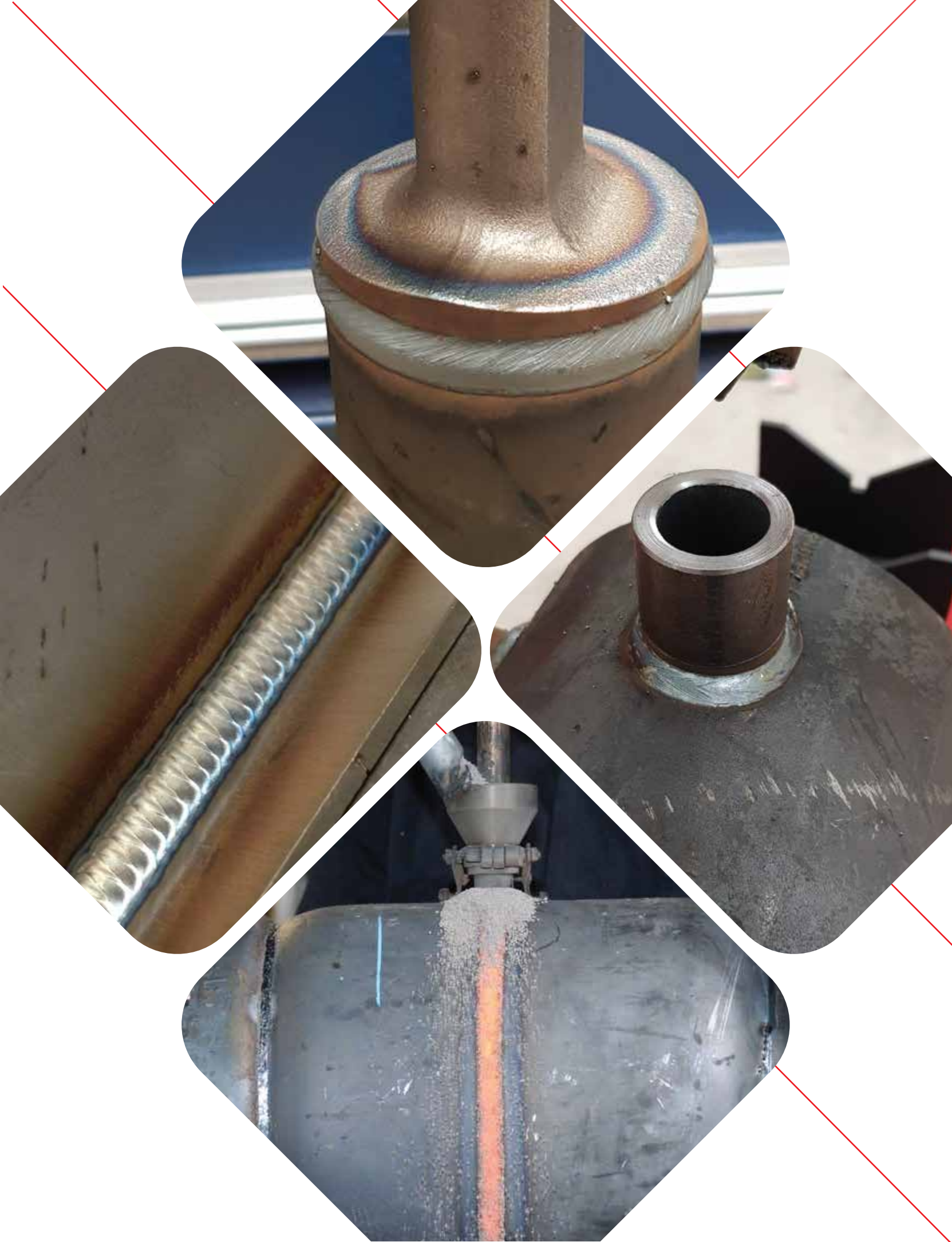



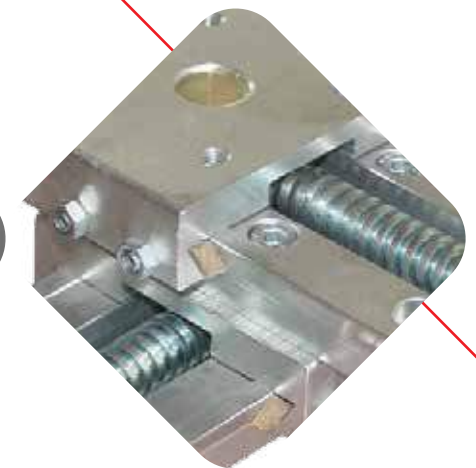
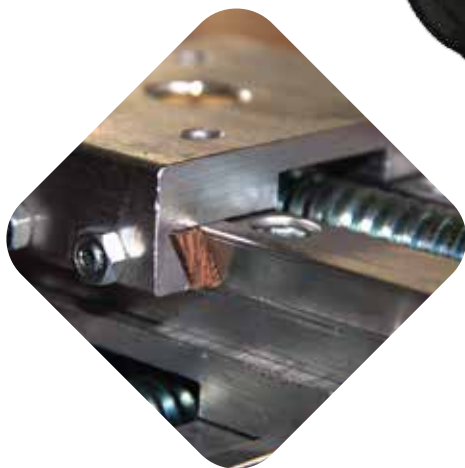
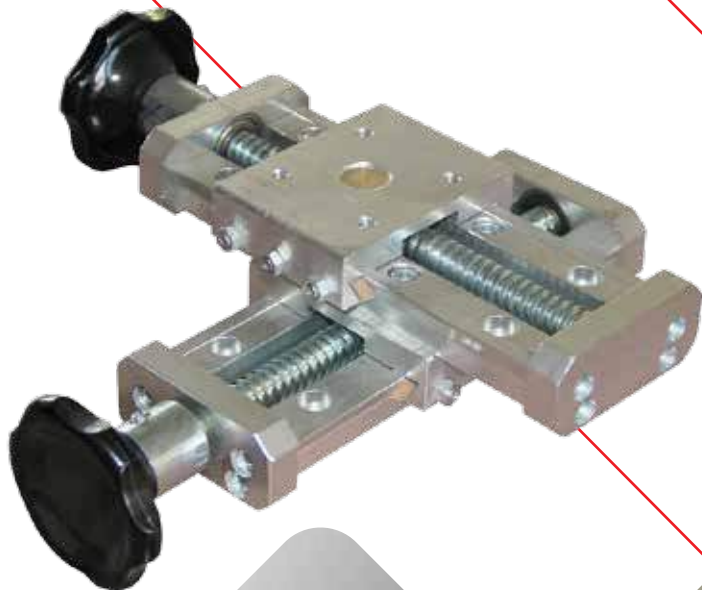
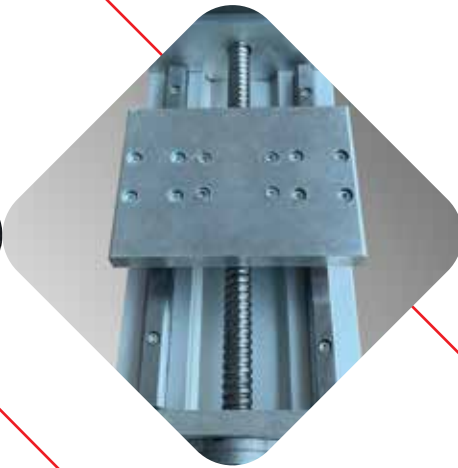



 www.facebook.com/kameshwelding

 www.instagram.com/kameshweldingco

 www.linkedin.com/company/kameshwelding

›welding equipment



Kamesh
Welding



Fevzi akmak Mahallesi 10625. Sk.
No:5c Karatay/KONYA/TÜRKİYE



info@kameshwelding.com



+90 332 342 4531



www.kameshwelding.com



+90 544 893 7934